

EP101 EP102

系列

緊湊型傳感器

特性

- 使用簡便，可直接插入快速接頭使用
- 設定壓力範圍：-0.1 ~ 0.4 MPa
- 產品分為常開 / 常閉型式

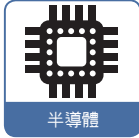

特性說明

1 使用簡便

- 可直接插入快速接頭使用

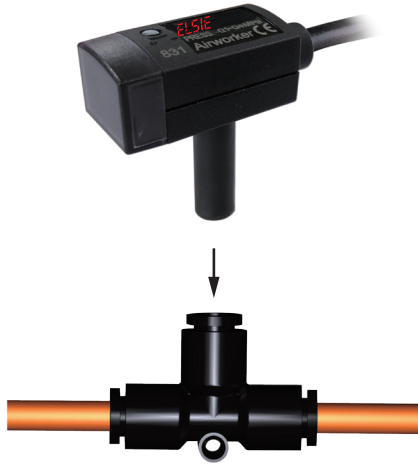

2 體積小

- 壓力傳感器體積只有 30(L) × 13(W) × 11.5(H) mm

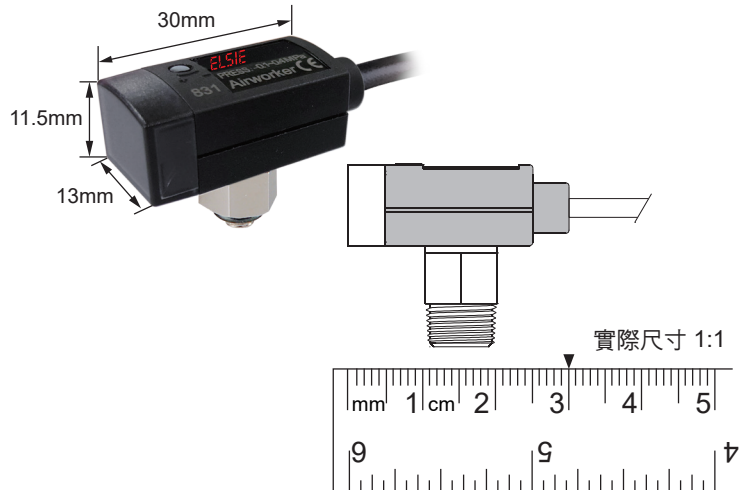

規格表

型號	EP101	EP102
設定壓力範圍	-0.1 ~ 0.4 MPa	
適用氣體	空氣，非腐蝕性，不可燃性	
使用電壓範圍	12 to 24 V DC ±10%，漣波峰值 10% 以下	
最大開關電流	5 ~ 40 mA	
洩漏電流	≤ 1 mA	
內部電壓降	≤ 5 V	
開關輸出	現在壓力 ≥ 設定壓力：ON	現在壓力 ≥ 設定壓力：OFF
重覆精度	±1% F.S.	
反應時間	約 1 ms	
應差	≤ 4% F.S.	
動作顯示燈	指示燈紅色：ON	
防護等級	IP 40	
溫度特性	±3% F.S. (0 ~ 50 °C 溫度範圍內)	
週圍溫度	動作：0 ~ 60 °C (無水露及不結冰狀況下)	
接管規格	R6：ø6 mm；F1：R1/8"，M5；F2：NPT1/8"，M5；F3：G1/8" (BSP)，M5；M5：M5 * 0.8	
電線規格	外徑 ø2.6，2 芯，耐油電線 (0.18 mm²)	
重量	約 38 g (包含 2 公尺的電線)	

輸出電路接線圖

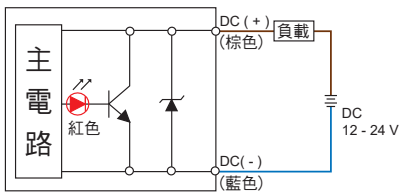

輸出模式

EP101

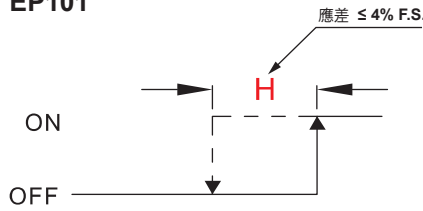

EP102

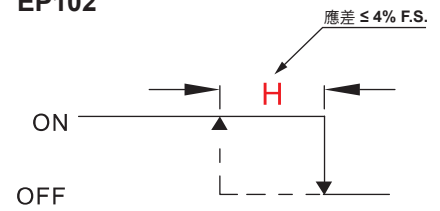

型號規格說明

E P 1 0 1 - F 1 - []

傳感器規格

- 101: 當壓力高於設定壓力值時，開關開啟。
- 102: 當壓力高於設定壓力值時，開關關閉。

接管口徑

- R4: Ø4 mm
- R6: Ø6 mm
- F1: R1/8", M5
- F2: NPT1/8", M5
- F3: G1/8" (BSPP), M5
- M5: M5 * 0.8

電線長度 / 接頭

- 空白: 2M 電線
- C: M8 3Pin 公頭

壓力的設定

- 壓力設定旋鈕是設定壓力傳感器動作時之壓力，當順時鐘旋轉時壓力設定值增加，逆時鐘旋轉時，壓力設定值減少。
- 調整壓力設定旋鈕時，請用適合壓力設定旋鈕溝槽之小螺絲起子，輕輕轉動旋鈕以做調整。轉到旋鈕無法轉動時，請不要再轉動，以免破壞壓力設定旋鈕導致功能失常。

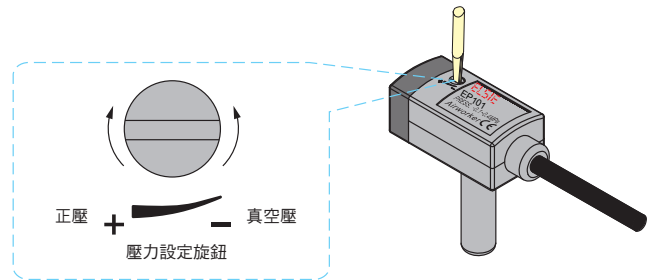

注意事項

- 當安裝壓力傳感器時請使用扳手於金屬部份，請勿使用扳手於塑膠部份。
- 當金屬部份鎖過緊，安裝的螺絲、固定架及壓力傳感器可能會破損。鎖不夠緊，壓力傳感器有可能會鬆脫或漏氣。
- 安裝完成後加入氣體及通電，做適當的操作及漏氣的測試，以檢驗是否安裝正確。

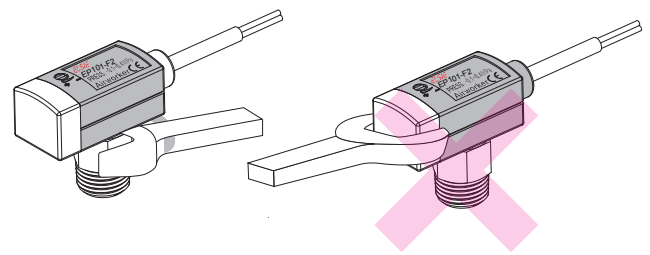

尺寸圖

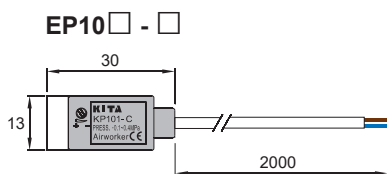

公頭接線方式

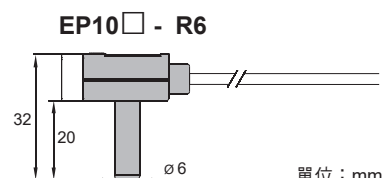
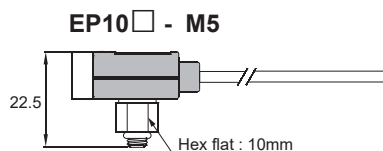
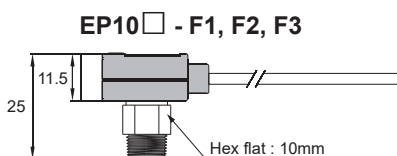
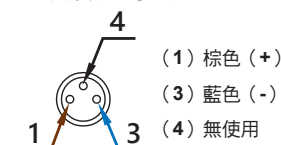

單位: mm